

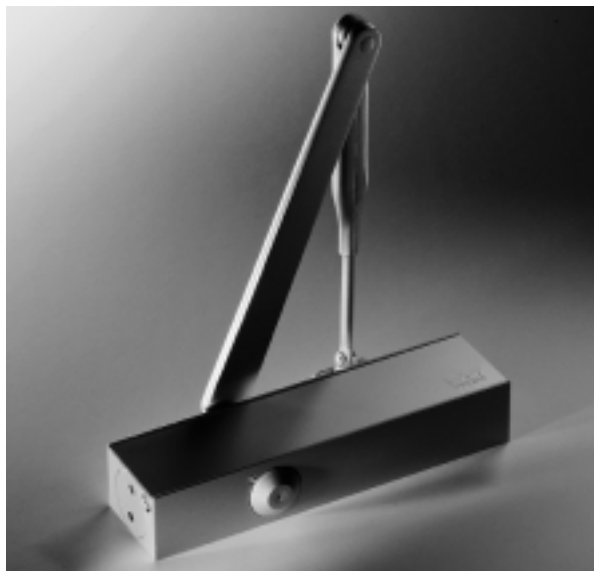

Ajtócsukók

DORMA TS 72

DORMA TS 73 V



Egyszerű, gyors felszerelés, az MSZ EN 1154 szerint bevizsgálva.

A legkülönbözőbb kivitelű és szerkezetű ajtóknál, tűz- és füstgátló ajtóknál is, a DORMA TS 73 V kiváló megoldásnak bizonyul.

A rendkívül lapos felépítése

szinte minden beépítési problémát kizár, a bevizsgált minőség pedig a biztonságot garantálja.

Kifelé nyíló külső ajtóknál széria szerinti beépített nyitásfékezés biztosítja a kicsapódás elleni védelmet.

DORMA TS 72



Ideális megoldás 1100 mm-nél keskenyebb ajtókhöz - az MSZ EN 1154 szerint bevizsgálva

Ha egy ajtót nyitás után egyszerűen újra be kell csukni, a DORMA TS 72 egy univerzálisan felhasználható

ajtócsukónak bizonyul, ami minden ajtó szerkezetnél használható.

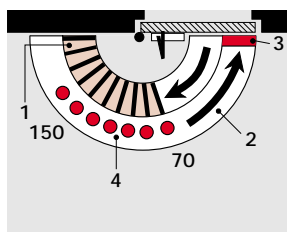

Széria szerinti és választható funkciók

- 1 Önszabályozó nyitásfékezés
- 2 Teljesen szabályozott csukódás, állítható sebességgel
- 3 Beállítható végbehúzási szakasz
- 4 Rögzítőkaros kivitelnél a nyitvatartási szög beállítható (opció)

Tűz- és füstgátló ajtóknál nem alkalmazható a mechanikus rögzítőkar.

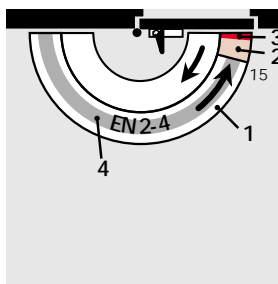

Széria szerinti és választható funkciók

- 1 Teljesen szabályozott csukódás, fokozatmentesen állítható sebességgel 180°-15°
- 2 Fokozatmentesen állítható csukássebesség 15-0°
- 3 Beállítható végbehúzási szakasz
- 4 Fokozatmentesen állítható csukóerő. Rögzítőkaros kivitelnél a nyitvatartási szög beállítható (opció)

Tűz- és füstgátló ajtóknál nem alkalmazható a mechanikus rögzítőkar.

Standard ajtócsukó általános ajtókhoz

Beállítások

A TS 72 csukási sebessége két egymástól független tartományban fokozatmentesen beállítható szeleppel. A csukási erő az adott ajtó szélességéhez igazítható az oldalt elhelyezkedő állítócsavar

segítségével. Ezen túlmenően a végbehúzási szakasz a karok egymáshoz viszonyított helyzetével állítható.

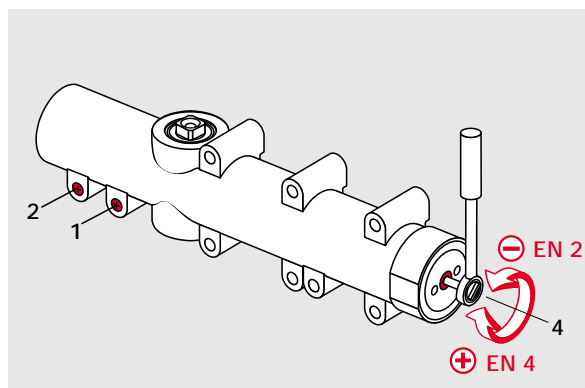

Kiírási szöveg TS 72

Fogasléces ajtócsukó fokozatmentesen állítható csukási erővel, EN 2-4 nagyságban (max. 1100 mm ajtólap szélességhez) két tartományban egymástól független beállítható csukási sebesség, beállítható végbehúzási szakasz. Jobbos és balos ajtókhoz egyaránt használható. Az MSZ EN 1154 szerint bevizsgálva.

Kivitel

- normál karral
- rögzítő karral

Tartozékok

- szerelőlap
- zsanérlap
- szerelőlap párhuzamos kar szereléshez

Színek:

- ezüst fehér (RAL 9010)
- sötétbarna
- fehér (RAL 9010)
- különleges (RAL ... színű)

Gyártmány:

- DORMA TS 72

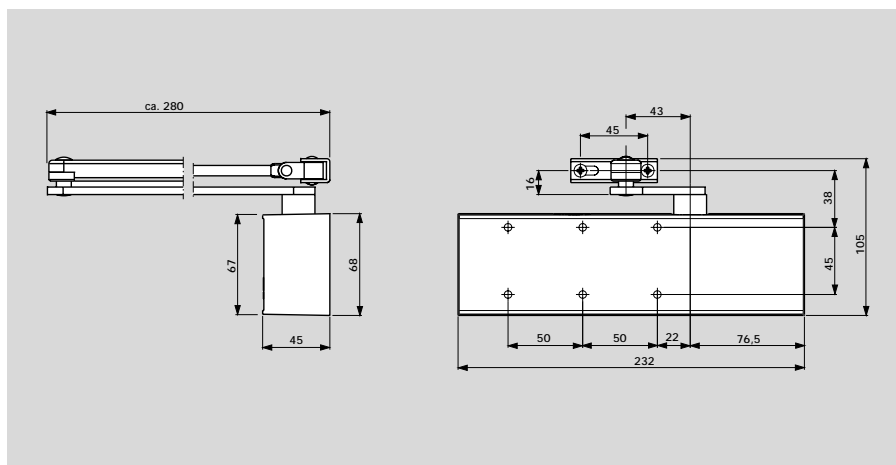

Felhasználás és szerelés

